



**XV CONGRESSO
DE TERAPIA INTENSIVA
DO ESTADO DO RIO DE JANEIRO**

03 a 05 de maio de 2012
Hotel Sofitel - Copacabana



MANUAL DO EXPOSITOR

A seguir, o expositor encontrará as informações necessárias para o preenchimento dos Formulários para ao **XV CONGRESSO DE TERAPIA INTENSIVA**

Lembramos que o correto preenchimento e o envio dos Formulários são fundamentais para o êxito da administração do evento.

ÍNDICE:

Os Formulários **grifados em verde e com asterisco** são Formulários **OBRIGATÓRIOS** para estandes com decoração especial.

Por favor, lembre-se de encaminhá-los à Montadora Oficial **STANDS** até o dia **03/04/2012**.

FORMULÁRIOS

Formulário Montagem Básica	Pág. 4
FORMULÁRIO 1 – Termo de Responsabilidade*	Pág. 5
Relação de Elementos para Locação	Pág. 6
FORMULÁRIO 3 – Solicitação de Elementos para Locação	Pág. 12
Relação de equipamentos para locação e serviços	Pág. 13
FORMULÁRIO 4 – Solicitação de equipamentos para locação e serviços	Pág. 14
FORMULÁRIO 5 - Instalações Elétricas *	Pág. 15
FORMULÁRIO 6 – Croqui do Estande e Pontos Solicitados	Pág. 16
FORMULÁRIO 7 – Programação visual – Testeira com logo	Pág. 17
FORMULÁRIO 8 – Solicitação de Paisagismo	Pág. 18
FORMULÁRIO 9 – Extintor de Incêndio	Pág. 19
FORMULÁRIO 10 - Serviços de Limpeza	Pág. 20
FORMULÁRIO 11 – Solicitação de Crachá de Expositor	Pág. 21
Autorização de funcionamento provisório	Form. Anexo

Abaixo, segue quadro de resumo de horários do evento:

DATA	OCUPAÇÃO	INÍCIO	TÉRMINO
02/05/12	Marcação das Áreas – Stands	08:00	10:00
02/05/12	Montagem dos estandes - montadoras	10:00	20:00
02/05/12	Montagem dos estandes - expositores	16:00	22:00
03/05/12	Pré-Evento	08:00	18:00
04/05/12	Evento	08:00	18:00
05/05/12	Evento	08:00	18:00
05/05/12	Desmontagem dos estandes - montadoras	15:00	22:00

INFORMAÇÕES GERAIS

📌 *Todos os expositores que não utilizarão montagem básica, deverão enviar à Stands o projeto de decoração dos estandes cotados com planta baixa e perspectivas, para sua aprovação até a data limite de **05/04/2012**.*

📌 *É proibida a permanência em outras áreas do centro de convenções ao pessoal de montagem, limitando-se seus deslocamentos às áreas de trabalhos específicos e (ou) espaço alugado para realização do evento.*

📌 *Não é permitida a utilização de máquinas elétricas, tais como, furadeiras, serras e etc., que provoquem ruídos, barulhos ou vibrações. Também não é permitido lixar ou pintar qualquer tipo de material nas dependências internas do centro de convenções. As peças deverão chegar ao local, com o trabalho de pintura e arte final concluídos.*

📌 *Recomendamos o uso de tablado elevado de, no mínimo, 8 (oito) cm caso haja necessidade de cabos e/ou hidráulica, tenham ponto ou atravessem a área do estande.*

📌 *A altura máxima permitida para construção dos estandes será informada sob consulta em função das variações de pé direito do local.*

📌 *Não será necessário recuo para as montagens, mas acima de 2,20m, será exigido acabamento na cor branca na divisória vizinha.*

📌 *O Hotel Sofitel possui ar condicionado central nos Salões. Não podendo desta maneira, haver equipamentos de ar condicionado nos estandes montados nestes salões.*

📌 *Não existe a viabilidade de fornecimento de PONTO DE ÁGUA.*

📌 *Os Expositores que necessitarem de linhas de telefone ou de pontos de internet deverão solicitar diretamente ao Hotel Sofitel.*

O envio de uma cópia da solicitação de linhas convencionais ou pontos de internet para à STANDS facilitará a instalação das linhas e pontos, pois a STANDS tomando conhecimento desta solicitação poderá orientar melhor no momento dos serviços de instalação.

Maiores informações poderão ser obtidas diretamente com o Hotel Sofitel - Tel: (0xx21) 2525-1232.

📌 *Não é permitida a entrada de alimentos e bebidas, por terceiros, para serem servidos nas dependências do centro de convenções. Somente serão permitidos, alimentos e bebidas contratados diretamente com o setor de eventos Hotel Sofitel.*

📌 *Lembramos à necessidade de respeitar a resolução 2887 de 18/02/1997 e o decreto 27.427 e 17/11/2000 nos termos do artigo 217 do livro VI da Secretaria Estadual da Fazenda que regularizam a participação de empresas em exposição. Estamos enviando em anexo o modelo de formulário que deverá ser preenchido em 02 vias. Este formulário deverá ser acompanhado dos documentos solicitados e entregues, pessoalmente, até 03 dias úteis antes do evento, na Secretaria Estadual da Fazenda.*

FORMULÁRIO DE MONTAGEM BÁSICA

Por favor, preencha de forma clara e envie este formulário:

Stands – Montadora Oficial

Fax: 21 3432-5353

e-mail: tecnica@stands-br.com

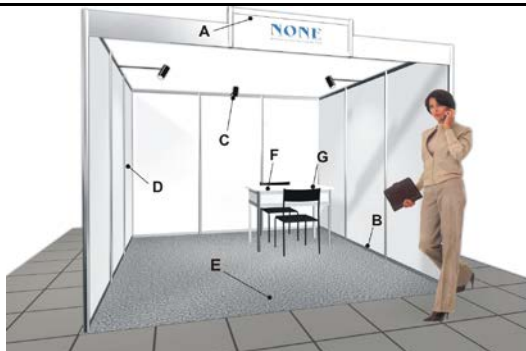

MONTAGEM BÁSICA : 3,00 X 3,00 = 9 m²

- a - Plaqueta de Identificação (0,95m x 0,21m (h)) com o nome da Empresa em vinil adesivo na cor preta (máx. 20 caracteres).
- b - 01 Spot (100W) para cada 03 metros quadrados de estande.
- c - 01 Tomada (**220V/500W**) para cada estande.
- d - Paredes em painéis brancos (TS), estruturados por perfis de alumínio anodizado do sistema Octanorm com 2,20m de altura.
- e - Piso em carpete 3mm, na cor cinza grafite, aplicado diretamente sobre o piso do local do evento.
- f - 01 Mesa retangular com tampo de fórmica.
- g - 02 Cadeiras fixas.

Data Limite: 05/04/2012

PLAQUETA DE IDENTIFICAÇÃO

- Favor preencher os espaços abaixo com o nome que deverá constar na plaqueta de identificação que virá afixada na testeira à frente do estande.
- **Nota:** deve ser respeitado o limite de 20 (vinte) espaços, para um padrão de letra, em vinil preto, de 06 (seis) cm de altura, ou, senão, abreviar o nome.
- Opções diferenciadas para testeiras estão disponíveis no **FORMULÁRIO 7**, página 19.

DIMENSÃO DA PLACA: 0,95m x 0,21m – Painel de TS branco

Favor fornecer as seguintes informações:

Expositor:	Estande N°:	
Endereço:		
Cidade:	Estado:	CEP:
Contato (Sr./Sra.):	Tel.:	Fax:
e-mail:		
CNPJ:		
Assinatura:		

FORMULÁRIO 1 TERMO DE RESPONSABILIDADE *

Por favor, preencha de forma clara e envie este formulário: Stands – Montadora Oficial Fax: 21 3432-5353
e-mail: tecnica@stands-br.com

Data Limite: 05/04/2012

Todo expositor deverá preencher, assinar e enviar este formulário. O expositor aceita sem restrições e concorda em cumprir os termos, condições e tabela de horários definidas neste manual.

Expositor:	nº:
Responsável:	
Endereço:	
Cidade:	UF:
CEP:	Tel.:
e-mail:	

Montadora:	
Responsável:	
Endereço:	
Cidade:	UF:
CEP:	Tel.:
e-mail:	

O **EXPOSITOR** para os serviços de montagem de seu estande, no evento em questão, utilizará uma empresa especializada, que neste caso deverá firmar o presente **TERMO DE RESPONSABILIDADE**, na qualidade de **MONTADORA**.

O **EXPOSITOR** e a **MONTADORA** declaram conhecer e se comprometem em cumprir todas as normas de montagem e desmontagem do estande definidas neste Manual de Expositor.

A desmontagem do estande será permitida somente durante o horário definido neste Manual. No caso do não cumprimento deste prazo, o **EXPOSITOR** e/ou a **MONTADORA** estão sujeitos a cobrança de multa por hora excedente.

Na hipótese de descumprimento do prazo de desmontagem, como no item anterior, e no caso de interesse e necessidade da **ORGANIZADORA**, poderá esta promover, a seu próprio critério, a remoção de qualquer tipo de bem, produto, equipamento ou material de propriedade do expositor ou da **MONTADORA**, isentando-se de quaisquer responsabilidades, cobrando ainda, a título de administração, a taxa de 20% sobre os custos de realização dos serviços de remoção.

Todas as quantias devidas em decorrência deste Termo de Responsabilidade serão cobradas por via executiva, de acordo com a lei processual civil vigente.

Por favor, assine aqui:

Local, Data

Local, Data

Assinatura do Expositor

Assinatura da Montadora

RELAÇÃO DE ELEMENTOS PARA LOCAÇÃO

NOTA: Todos os preços estão em R\$ (Reais) e se referem ao período inteiro do Evento. Descrições e figuras estão disponíveis nas páginas 9 a 12.

I – MOBILIÁRIO

REF	DESCRIÇÃO	Preço – R\$ até 05.04	Preço – R\$ após 05.04
A1	Banco com encosto	40,00	52,00
A2	Banco de bar modelo Zeta	89,00	116,00
B1	Cadeira básica	18,00	23,00
B2	Cadeira fixa sem braço	48,00	62,00
B3	Cadeira fixa com braço	81,00	105,00
B4	Cadeira giratória	35,00	46,00
B5	Sofá estofado com 2 lugares	380,00	494,00
B6	Poltrona estofada	244,00	317,00
C1	Cinzeiro / lixeira	30,00	39,00

E1	Mesa de canto em OCTANORM	54,00	70,00
E2	Mesa de centro em OCTANORM	76,00	99,00
E3	Mesa de canto com tampo de vidro	67,00	87,00
E4	Mesa de centro com tampo de vidro	81,00	105,00
E5	Mesa de canto com tampo branco	67,00	87,00
E6	Mesa de centro com tampo branco	81,00	105,00
E7	Mesa redonda com tampo de vidro	89,00	116,00
E8	Mesa retangular com tampo de fórmica	68,00	88,00
E9	Mesa alta de bar com tampo branco	122,00	159,00

F1	Display aberto em OCTANORM 0,50m	40,00	52,00
F2	Display fechado em OCTANORM 0,50m	54,00	70,00
F3	Display aberto em OCTANORM 1,00m	51,00	66,00
F4	Display fechado em OCTANORM 1,00m	68,00	88,00
F5	Rack para TV e DVD	108,00	140,00

G1	Bancada (h=1,10m)	79,00	103,00
G2	Balcão aberto (sem porta e sem prateleira)	93,00	121,00
G3	Balcão armário com porta e fecho (sem prateleira)	175,00	228,00
G4	Balcão vitrine armário c/ porta e fecho (sem prateleira)	214,00	278,00
G5	Balcão de bar com tampo de vidro	254,00	330,00

H1	Prateleira (madeira) c/ 0,30 x 1,00m p/ mão- francesa PVC	30,00	39,00
H2	Prateleira c/ 0,50x1,00m p/ balcão	39,00	51,00

I1	Porta Folhetos	87,00	113,00
----	----------------	-------	--------

J1	Vitrine armário spot de embutir lâmpada HQI	486,00	632,00
J2	Vitrine armário spot embutir lâmpada dicróica	455,00	592,00

RELAÇÃO DE ELEMENTOS PARA LOCAÇÃO

NOTA: Todos os preços estão em R\$ (Reais) e se referem ao período inteiro do Evento. Descrições e figuras estão disponíveis nas páginas 9 a 12.

II - PAINÉIS / PORTAS

REF	DESCRIÇÃO	Preço – R\$ até 05.04	Preço – R\$ após 05.04
P1	Fechamento em painel (h=2,20m) p/m linear	79,00	103,00
P2	Fechamento em ½ painel TS e ½ painel vidro	89,00	116,00
Q1	Porta em painel TS	116,00	151,00
Q2	Porta em ½ painel TS e ½ painel vidro	135,00	176,00
R1	Depósito com fechamento em painel, porta sanfonada e fecho (m ²)	196,00	254,00

III - INSTALAÇÕES ELÉTRICAS / EQUIPAMENTOS

REF	DESCRIÇÃO	Preço – R\$ até 05.04	Preço – R\$ após 05.04
S1	Tomada de 3 pinos 500W (s/ aterramento)	28,00	36,00
S2	Tomada especial (consumo acima de 500W)	SOB CONSULTA	
S3	Luminária tipo arandela articulável (spot)	28,00	36,00
T1	Aparelho de DVD	125,00	163,00

RELAÇÃO DE ELEMENTOS PARA LOCAÇÃO (cont.)

Descrições e figuras.









LEGENDA: L=LARGURA P=PROFUNDIDADE A=ALTURA

<p>A1 - Banqueta alta</p> <p>Dimensões: L= 42cm P= 41cm A= 88cm</p> 	<p>A2 - Banqueta modelo Zeta</p> <p>Dimensões: L= 38cm P= 38cm A= 83cm</p> 
<p>B1 - Cadeira Básica</p> <p>Dimensões: L= 42cm P= 45cm A= 45cm (assento)</p> 	<p>B2 - Cadeira Fixa sem braço</p> <p>Dimensões: L= 46cm P= 52cm A= 49cm (assento)</p> 
<p>B2 - Cadeira Fixa com braço</p> <p>Dimensões: L= 53cm P= 67cm A= 51cm (assento)</p> 	<p>B3 - Cadeira Giratória</p> <p>Dimensões: L= 56cm P= 67cm A= 83cm (encosto)</p> 
<p>B5 - Sofá estofado de 2 lugares</p> <p>Dimensões: L= 130cm P= 63cm A= 72cm</p> 	<p>B6 - Poltrona Estofada</p> <p>Dimensões: L= 66cm P= 60cm A= 72cm</p> 
<p>E1/E2 - Mesa de canto / centro em Octanorm tampo branco</p> <p>Dimensões: L= 54cm / 103cm P= 54cm A= 46cm</p> 	<p>E3/E4 - Mesa de canto / centro tampo de vidro ou branco</p> <p>Dimensões: L= 50cm / 100cm P= 50cm A= 43cm</p> 

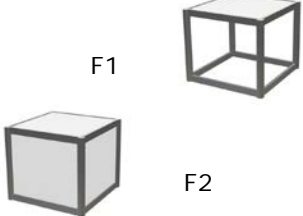
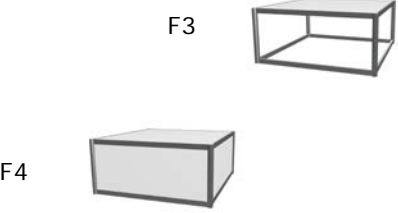
RELAÇÃO DE ELEMENTOS PARA LOCAÇÃO (cont.)

Descrições e figuras.





LEGENDA: L=LARGURA P=PROFUNDIDADE A=ALTURA

<p>E7– Mesa redonda c/ tampo de vidro</p> <p>Dimensões: L= 100cm A= 74cm</p> 	<p>E8– Mesa retangular c/ tampo de fórmica</p> <p>Dimensões: L= 100cm P= 60cm A= 74cm</p> 
<p>E9 – Mesa alta de bar com tampo branco</p> <p>Dimensões: L= 60 A= 100cm</p> 	<p>F1 / F2 – Display aberto/fechado Octanorm 0,50m</p> <p>Dimensões: L= 54cm P= 54cm A= 46cm</p> 
<p>F3/F4 – Display aberto/fechado Octanorm – 1,00m</p> <p>Dimensões: L= 103cm P= 103cm A= 46cm</p> 	<p>F5– Rack em Octanorm para TV e DVD</p> <p>Dimensões: L= 103cm P= 54cm A= 105cm</p> 
<p>G1 – Bancada aberta em Octanorm</p> <p>Dimensões: L= 103cm P= 54cm A= 105cm</p> 	<p>G2 – Balcão Aberto em Octanorm (sem porta e sem prateleira)</p> <p>Dimensões: L= 103cm P= 54cm A= 105cm</p> 
<p>G3 – Balcão Armário em Melamina c/ porta, fecho e prateleira Tipos: A (Branco)</p> <p>Dimensões: L= 90cm P= 41cm A= 79cm</p> 	<p>G4 – Balcão Vitrine armário em Octanorm c/ porta/fecho</p> <p>Dimensões: L= 103cm P= 54cm A= 105cm</p> 

RELAÇÃO DE ELEMENTOS PARA LOCAÇÃO (cont.)

Descrições e figuras.

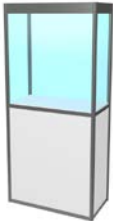

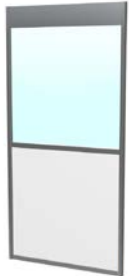
LEGENDA: L=LARGURA P=PROFUNDIDADE A=ALTURA

<p>G5 – Balcão de Bar com tampo de vidro</p> <p>Dimensões: L= 140cm (em curva) P= 52cm A= 110cm</p> 	<p>H1 – Prateleira p/ mão francesa em PVC</p> <p>Dimensões: L= 95cm P= 30cm</p> 
<p>I1 – Porta Folhetos</p> <p>Dimensões: L= 31cm P= 33cm A= 130cm</p> 	<p>J1 – Vitrine Armário em Octanorm c/ spot HQI</p> <p>Dimensões: L= 103cm P= 54cm A= 220cm</p> 
<p>J2 – Vitrine Armário em Octanorm c/ spot dicróico</p> <p>Dimensões: L= 103cm P= 54cm A= 220cm</p> 	<p>P1 – Fechamento em Painel</p> <p>Dimensões: L= 103cm A= 220cm</p> <p>Área útil do Painel: 95cm x 211cm</p> 
<p>P2 – Fechamento ½ painel TS e ½ Painel vidro</p> <p>Dimensões: L= 103cm A= 220cm</p> <p>Área útil do Painel: 95cm x 97cm</p> 	

RELAÇÃO DE ELEMENTOS PARA LOCAÇÃO (cont.)

Descrições e figuras.

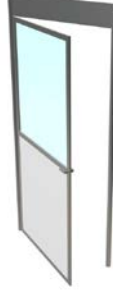
LEGENDA: L=LARGURA P=PROFUNDIDADE A=ALTURA

<p>Q1 – Porta em Painel TS</p> <p>Dimensões: L= 94cm A= 200cm</p> 	<p>Q2 – Porta ½ painel TS e ½ Painel vidro</p> <p>Dimensões: L= 94cm A= 200cm</p> 
<p>R1 – Depósito fechado c/ painel, porta sanfonada</p> <p>Dimensões: L= 95cm P= 95cm A= 220cm</p> 	<p>S3 – Luminária tipo arandela articulável</p> <p>Dimensões: L= 5cm P= 35cm</p> 

RELAÇÃO DE EQUIPAMENTOS PARA LOCAÇÃO E SERVIÇOS DISPONÍVEIS

NOTA: Todos os preços se referem ao período de 01 dia:

I – EQUIPAMENTOS			
EQUIPAMENTOS	DESCRIÇÃO	Preço até 05.04	Preço após 05.04
Computador Pentium IV 512 MB RAM - Monitor LCD 17"		R\$ 210,00	R\$ 273,00
Notebook Pentium IV 512 MB RAM		R\$ 195,00	R\$ 254,00
TV Plasma 26" com pedestal		R\$ 235,00	R\$ 305,00
TV Plasma 32" com pedestal		R\$ 295,00	R\$ 384,00
TV Plasma 42" com pedestal		R\$ 350,00	R\$ 455,00
TV Plasma 50" com pedestal		R\$ 680,00	R\$ 884,00
Impressora Jato de Tinta	Somente a impressora	R\$ 100,00	R\$ 130,00
Impressora Laser	Somente a impressora	R\$ 195,00	R\$ 254,00
Impressora Multifuncional	Somente a impressora	R\$ 120,00	R\$ 156,00

NOTA: Todos os preços se referem ao período de 01 dia:

II – SERVIÇOS DISPONÍVEIS			
MÃO-DE-OBRA	DESCRIÇÃO	Preço até 05.04	Preço após 05.04
Técnico Áudio Visual	Dia	R\$ 195,00	R\$ 254,00
Técnico de Informática	Dia	R\$ 195,00	R\$ 254,00

NOTA: Todos os preços se referem a 01 unidade ou par:

III – COMPLEMENTOS			
EQUIPAMENTOS	DESCRIÇÃO	Preço até 05.04	Preço após 05.04
Cartucho- Impressora Jato de Tinta	Preto e colorido	R\$ 235,00	R\$ 305,00
Toner - Impressora Laser	Preto	R\$ 488,00	R\$ 635,00
Cartucho - Impressora Multifuncional	Preto e colorido	R\$ 235,00	R\$ 305,00

FORMULÁRIO 5 INSTALAÇÕES ELÉTRICAS*

Por favor, preencha de forma clara e envie este formulário: Stands – Montadora Oficial Fax: 21 3432-5353
e-mail: tecnica@stands-br.com

Data Limite: 05/04/2012

Tipo	Valor por Kw	Quant. de Kw	Total
220V MONOFÁSICO	R\$ 110,00		
		SUB-TOTAL	
		5% de ISS	
		TOTAL GERAL	

OBS.: NÃO SERÁ ACEITO KW FRACIONADO

*O acréscimo de 5% de ISS ao valor total, é para a emissão de Nota Fiscal.

**Este formulário é obrigatório para os expositores que não utilizarão a montagem básica

IMPORTANTE: Esta taxa refere-se à distribuição, instalação, fornecimento do ponto de energia elétrica adicional durante o evento. A instalação compreende o cabeamento para ligação da caixa de distribuição a ponto de entrada do estande.

Este formulário só será válido se acompanhado do **FORMULÁRIO 06** com o estande demarcado de acordo com a sua dimensão, limites (vizinhos, ruas, etc.) e com o ponto solicitado, conforme legenda.

Após a data limite para envio será verificada a viabilidade técnica e deverão ser considerados os preços acrescidos de 30%.

O pagamento deverá ser efetuado através de cobrança bancária que será enviada pelo Departamento Financeiro da Stands Projetos e Decorações Ltda.

Expositor: _____ n°.: _____

DADOS PARA FATURAMENTO

Razão Social:		
Endereço:		
Cidade:	UF:	CEP.:
Responsável:	Tel.:	Fax:
e-mail:		
CNPJ.:	Inscr.:	
Assinatura:		

ANEXO AO FORMULÁRIO 5 TABELA DE REFERÊNCIA PARA CÁLCULO DE KW A SEREM UTILIZADOS

O total de KW deverá ser solicitado através do **FORMULÁRIO 5**, página 16.

A energia elétrica deverá ser solicitada em unidades não fracionadas de KW.

Por favor, **arredondar para cima** as quantidades de KW.

EQUIPAMENTOS	KW UTILIZADOS
Lâmpada fluorescente c/ reator – 20W	0,03 KW
Lâmpada fluorescente c/ reator – 40W	0,05 KW
Lâmpada HO c/ reator – 110W	0,14 KW
Lâmpada incandescente de 100W	0,10 KW
Lâmpada halógena HQI 150W	0,15 KW
Circulador de ar/Ventilador	0,10 KW
Computador (CPU + Monitor)	0,50 KW
Impressora	0,25 KW
TV	0,30 KW
DVD	0,30 KW
Geladeira	0,30 KW
Frigobar	0,30 KW
Freezer	0,50 KW
Cafeteira elétrica caseira	0,80 KW
Cafeteira elétrica comercial	4,50 KW
Forno Microondas	1,20 KW
Forno elétrico pequeno	1,00 KW
Forno elétrico grande	2,40 KW

FORMULÁRIO 7 PROGRAMAÇÃO VISUAL – TESTEIRA COM LOGO

Por favor, preencha de forma clara e envie este formulário:

Stands – Montadora Oficial

Fax: 21 3432-5353

e-mail: tecnica@stands-br.com

Data Limite: 05/04/2012

ESPECIFICAÇÃO DA ARTE	TAMANHOS (m) Preços válidos até 05/04/2012				Quantidade	Total
	1,00 x 0,50	1,00 x 1,00	2,00 x 0,50	2,00 x 1,00		
1 Cor	R\$ 98,00	R\$ 125,00	R\$ 125,00	R\$ 168,00		
2 Cores	R\$ 125,00	R\$ 154,00	R\$ 154,00	R\$ 194,00		
3 Cores/Impressão	R\$ 138,00	R\$ 181,00	R\$ 181,00	R\$ 237,00		
					SUB-TOTAL	
					5% de ISS	
					TOTAL GERAL	

ESPECIFICAÇÃO DA ARTE	TAMANHOS (m) Preços válidos após 05/04/2012				Quantidade	Total
	1,00 x 0,50	1,00 x 1,00	2,00 x 0,50	2,00 x 1,00		
1 Cor	R\$ 127,00	R\$ 163,00	R\$ 163,00	R\$ 218,00		
2 Cores	R\$ 163,00	R\$ 200,00	R\$ 200,00	R\$ 252,00		
3 Cores/Impressão	R\$ 179,00	R\$ 235,00	R\$ 235,00	R\$ 308,00		
					SUB-TOTAL	
					5% de ISS	
					TOTAL GERAL	

***O acréscimo de 5% de ISS ao valor total, é para a emissão de Nota Fiscal.**

Estão inclusos nos preços a execução e aplicação das artes, através de arquivo finalizado enviados pelo expositor em formato COREL, JPEG ou TIF.

Para os formulários enviados após a data limite para envio, será verificada a viabilidade técnica de instalação e deverão ser considerados os preços acrescidos de 30%.

As solicitações efetuadas **após a data limite para envio, durante o período da montagem ou do evento**, estarão sujeitas à nossa disponibilidade e serão atendidas com pagamento no ato do pedido, acrescido de frete, se este for necessário.

O pagamento deverá ser efetuado através de cobrança bancária que será enviada pelo Departamento Financeiro da Stands projetos e Decorações Ltda.

Expositor: _____ n°.: _____

DADOS PARA FATURAMENTO

Razão Social:		
Endereço:		
Cidade:	UF:	CEP.:
Responsável:	Tel.:	Fax:
e-mail:		
CNPJ.:	Inscr.:	
Assinatura:		

FORMULÁRIO 8 SOLICITAÇÃO DE PAISAGISMO

Por favor, preencha de forma clara e envie este formulário: **Stands – Montadora Oficial** Fax: 21 3432-5353 e-mail: tecnica@stands-br.com

Data Limite: 05/04/2012

ESPECIFICAÇÃO DE JARDIM	PREÇOS ATÉ 05/04	PREÇOS APÓS 05/04	QUANTIDADE
Vasos com 1,00m (H)	R\$ 67,00	R\$ 87,00	
Jardim verde por m ² 0,50m (H)	R\$ 97,00	R\$ 126,00	
Jardim verde por m ² 1,00m (H)	R\$ 124,00	R\$ 161,00	
Jardim verde com flores por m ² 0,50m (H)	R\$ 124,00	R\$ 161,00	
Jardim verde com flores por m ² 1,00m (H)	R\$ 151,00	R\$ 196,00	
SUB-TOTAL			
5% de ISS			
TOTAL GERAL			

***O acréscimo de 5% de ISS ao valor total, é para a emissão de Nota Fiscal.**

As solicitações deverão ser feitas através deste formulário. Solicitações diferentes das oferecidas serão avaliadas.

Para os formulários enviados após a data limite para envio, será verificada a viabilidade técnica de instalação e deverão ser considerados os preços acrescidos de 30%.

As solicitações efetuadas **após a data limite para envio, durante o período da montagem ou do evento**, estarão sujeitas à nossa disponibilidade e serão atendidas com pagamento no ato do pedido, acrescido de frete, se este for necessário.

O pagamento deverá ser efetuado através de cobrança bancária que será enviada pelo Departamento Financeiro da Stands projetos e Decorações Ltda.

Expositor: _____ n°.: _____

DADOS PARA FATURAMENTO

Razão Social:		
Endereço:		
Cidade:	UF:	CEP.:
Responsável:	Tel.:	Fax:
e-mail:		
CNPJ.:	Inscr.:	
Assinatura:		

FORMULÁRIO 9 EXTINTORES DE INCÊNDIO

Por favor, preencha de forma clara e envie este formulário:

Stands – Montadora Oficial

Fax: 21 3432-5353

e-mail: tecnica@stands-br.com

Data Limite: 05/04/2012

Solicitamos que nos sejam fornecidos, em regime de locação pelo período do evento supra citado, os extintores de incêndio relacionados abaixo:

TIPO	VALOR UNITÁRIO	QUANTIDADE	TOTAL
EXTINTOR DE ÁGUA – 10L	R\$ 167,00		
EXTINTOS CO ₂ - 6 KG	R\$ 167,00		
		SUB-TOTAL	
		5% de ISS	
		TOTAL GERAL	

NOTA:

***O acréscimo de 5% de ISS ao valor total, é para a emissão de Nota Fiscal.**

O valor acima refere-se à locação do(s) extintor(es) e não à aquisição.

Portanto, ao fim do evento, o(s) mesmo(s) deverá(ão) ser devolvido(s) nas mesmas condições em que foram entregue(s).

Todos os expositores deverão manter em seu estande durante todo o período da montagem, evento e desmontagem, pelo menos 01 (um) extintor de incêndio, de acordo com as normas deste Manual.

Os valores indicados neste formulário são válidos até a data limite de **05/04/2012**. Para os formulários enviados após a data limite para envio, será verificada a viabilidade e deverão ser considerados os preços acrescidos de 30%.

As solicitações efetuadas **após a data limite para envio, durante o período da montagem ou do evento**, estarão sujeitas à nossa disponibilidade e serão atendidas com pagamento no ato do pedido, acrescido de frete, se este for necessário.

O pagamento deverá ser efetuado através de cobrança bancária que será enviada pelo Departamento Financeiro da Stands projetos e Decorações Ltda.

Expositor:

n°:

DADOS PARA FATURAMENTO

Razão Social:		
Endereço:		
Cidade:	UF:	CEP.:
Responsável:	Tel.:	Fax:
e-mail:		
CNPJ.:	Inscr.:	
Assinatura:		

FORMULÁRIO 10 SERVIÇOS DE LIMPEZA

Por favor, preencha de forma clara e envie este formulário:

Stands – Montadora Oficial

Fax: 21 3432-5353

e-mail: tecnica@stands-br.com

Data Limite: 05/04/2012

DESCRIÇÃO DOS SERVIÇOS:	VALOR / M ²	TOTAL
Limpeza durante todos os dias do evento (*)	R\$ 30,00	
	SUB-TOTAL	
	5% de ISS	
	TOTAL GERAL	

(*) Valor cobrado por M².

(*) Opcional para os expositores que queiram contratar a empresa de limpeza oficial para a limpeza do seu estande durante o evento (a limpeza será efetuada em dois turnos por dia – antes da abertura e após o fechamento do evento).

***O acréscimo de 5% de ISS ao valor total, é para a emissão de Nota Fiscal.**

As solicitações deverão ser feitas através deste formulário.

O valor indicado neste formulário será válido até a data limite de **05/04/2012**. Para os formulários enviados após a data limite para envio, será verificada a viabilidade e deverão ser considerados os preços acrescidos de 30%.

As solicitações efetuadas **após a data limite para envio, durante o período da montagem ou do evento**, estarão sujeitas à nossa disponibilidade e serão atendidas com pagamento no ato do pedido, acrescido de frete, se este for necessário.

O pagamento deverá ser efetuado através de cobrança bancária que será enviada pelo Departamento Financeiro da Stands projetos e Decorações Ltda.

Expositor: _____ n°.: _____

DADOS PARA FATURAMENTO

Razão Social:		
Endereço:		
Cidade:	UF:	CEP.:
Responsável:	Tel.:	Fax:
e-mail:		
CNPJ.:	Inscr.:	
Assinatura:		



GOVERNO DO
Rio de Janeiro

SECRETARIA
DE FAZENDA

Subsecretaria Adjunta de Fiscalização
IFE.01 – Barreiras Fiscais e Trânsito de Mercadorias
Setor de Eventos

Rua Visconde do Rio Branco, 55 - 4º andar – Centro – RJ – Tel.: (21) 2296 2011

AUTORIZAÇÃO DE FUNCIONAMENTO PROVISÓRIO

MANTER OBRIGATORIAMENTE NO STAND PARA EXIBIÇÃO AO FISCO QUANDO SOLICITADO.

NOME / RAZÃO SOCIAL		
NOME FANTASIA		
INSCRIÇÃO ESTADUAL	CNPJ/CPF	CNAE FISCAL
ENDEREÇO		
TELEFONES		PESSOA P/ CONTATO

A firma acima qualificada vem requerer a V..S^a. o funcionamento provisório em relação a atividade que desenvolverá como expositor:

NOME DO EVENTO	
LOCAL	N.º DO STAND
PROMOTOR DO EVENTO	
PERÍODO	HORÁRIO

A atividade da requerente desenvolver-se-á: COM VENDAS SEM VENDAS

As mercadorias não vendidas e que retornarão ao seu estabelecimento serão acobertadas por:

NOTA FISCAL DE ENTRADA NOTA FISCAL AVULSA

As mercadorias destinadas ao evento deverão ser acobertadas por NOTA FISCAL com preço de venda a varejo.

PESSOA RESPONSÁVEL PERANTE O FISCO DURANTE O EVENTO		
N.º IDENTIDADE	ORGÃO EMISSOR	DATA DE EMISSÃO

A empresa anexa os documentos abaixo discriminados, declarando estar disposta a submeter-se as demais exigências legais e regulamentares, bem como, apresentar outras informações caso necessário.

Rio de Janeiro, _____ de _____ de _____.

Assinatura do representante legal do requerente

Anexar cópia dos seguintes documentos

- | | |
|--|--|
| 1) Requerimento em 2 (duas) vias | 4) Contrato de locação do stand |
| 2) Identidade e CPF do representante legal do requerente | 5) Contrato Social e Última alteração. |
| 3) Comprovante de Inscrição Estadual e CNPJ | |

Obs.1: 3.ª Pessoa só pode assinar com procuração.

Obs.2: Todos os expositores do Estado do Rio de Janeiro que realizarem vendas, deverão apresentar a este departamento no prazo máximo de cinco dias após o término do evento, relatório circunstanciado sobre as operações realizadas durante o evento, nos termos do Artigo 217 do Livro VI do Decreto 27.427 de 17/11/2000.	RESERVADO AO SETOR DE EVENTOS
--	-------------------------------

Obs.3: Os organizadores de Eventos deverão apresentar a este Departamento, no prazo máximo de cinco dias antes do início do evento, cópia do Alvará de Licenciamento da Prefeitura do Município da realização do evento.